

| N° | Désignation    | Quantité |
|----|----------------|----------|
| I  | Traverse haute | 1        |

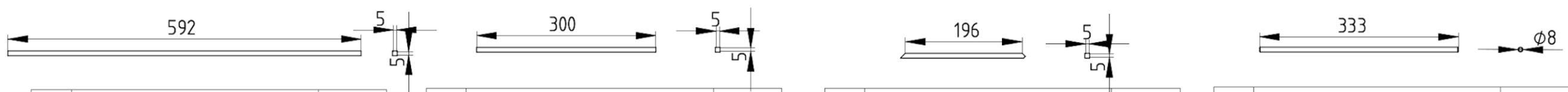

| N° | Désignation                           | Quantité |
|----|---------------------------------------|----------|
| J  | Fer carré 8x8 x longueur de la grille | 2        |

| N° | Désignation                          | Quantité |
|----|--------------------------------------|----------|
| K  | Fer carré 8x8 x largeur de la grille | 2        |

| N° | Désignation            | Quantité |
|----|------------------------|----------|
| L  | Fer carré 8x8x212, 45° | 4        |

| N° | Désignation     | Quantité |
|----|-----------------|----------|
| M  | Tige filetée M8 | 2        |

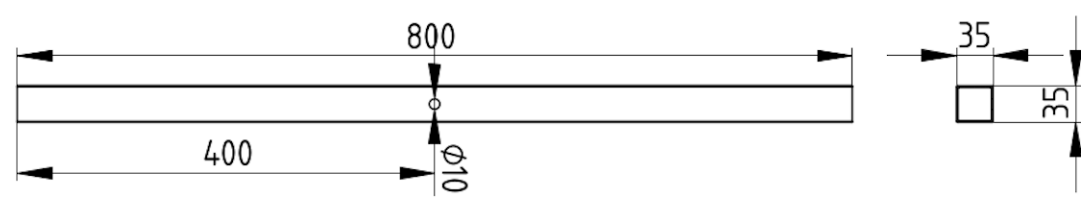

| N° | Désignation                       | Quantité |
|----|-----------------------------------|----------|
| A1 | Barre horizontale du pied à pieds | 1        |

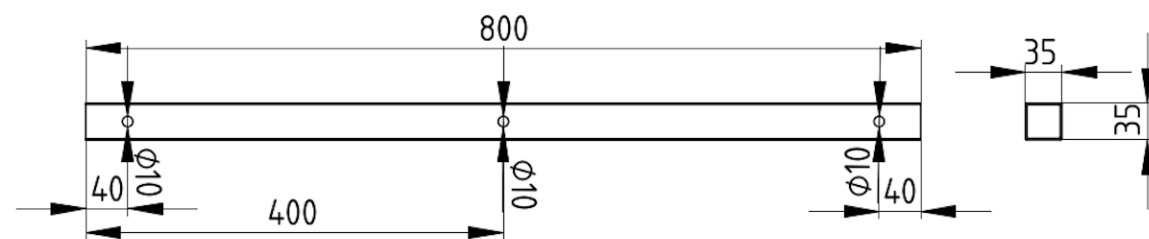

| N° | Désignation                           | Quantité |
|----|---------------------------------------|----------|
| A2 | Barre horizontale du pied à roulettes | 1        |

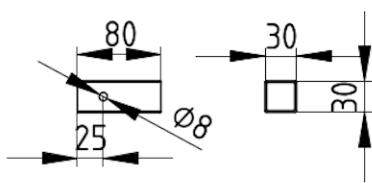

| N° | Désignation                       | Quantité |
|----|-----------------------------------|----------|
| B  | Encastrement des traverses basses | 4        |

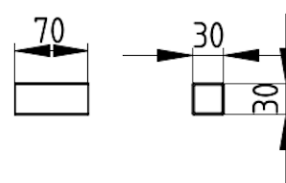

| N° | Désignation  | Quantité |
|----|--------------|----------|
| C  | Petits pieds | 2        |

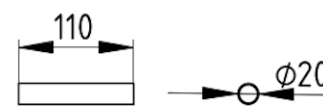

| N° | Désignation | Quantité |
|----|-------------|----------|
| F  | Poignée     | 1        |

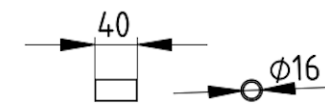

| N° | Désignation       | Quantité |
|----|-------------------|----------|
| G  | Tube pour ancrage | 1        |

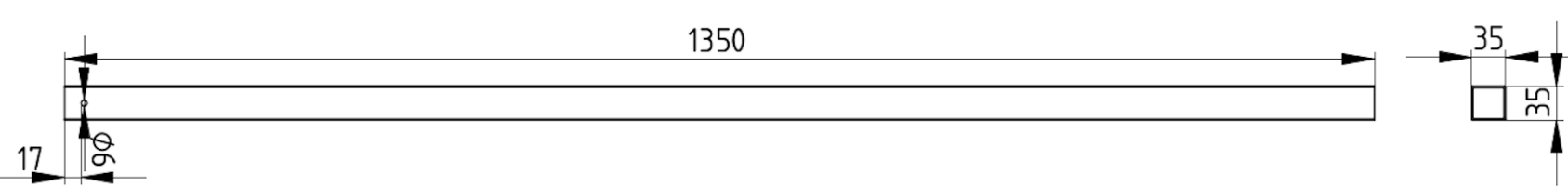

| N° | Désignation                 | Quantité |
|----|-----------------------------|----------|
| D  | Barres verticales des pieds | 2        |

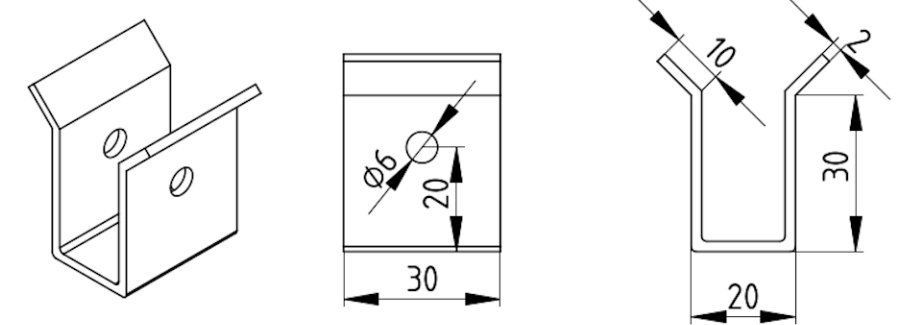

| N° | Désignation                  | Quantité |
|----|------------------------------|----------|
| E  | Support de l'axe de rotation | 2        |

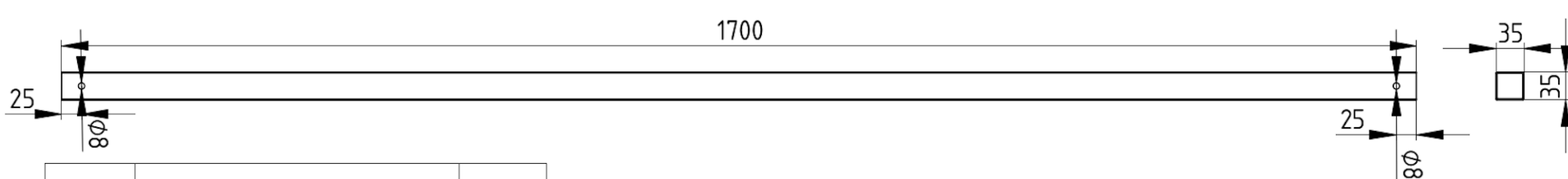

| N°       | Désignation      | Quantité |
|----------|------------------|----------|
| H3 et H4 | Traverses basses | 2        |